

MINI K - OD

Range 10mm – 60mm OD (0.39"-2.37")

new

G.B.C.

Questa nuova versione della storica MINI K permette il bloccaggio esterno in casi critici, ove il serraggio interno potrebbe danneggiare la parte interna del tubo oppure in caso di tubi con diametro estremamente ridotto. Settaggio macchina decisamente veloce e preciso grazie al bloccaggio autocentrante a tre punti di contatto.

This new version of the well-known MINI K lockS on the OD of the pipes in specific conditions when for example it is required not to damage the pipe ID or when the pipe diameter is extremely small. The setting procedure of this machine is quick and precise thanks to the 3-points contact self-centering locking system.

DIMENSIONI - DIMENSIONS

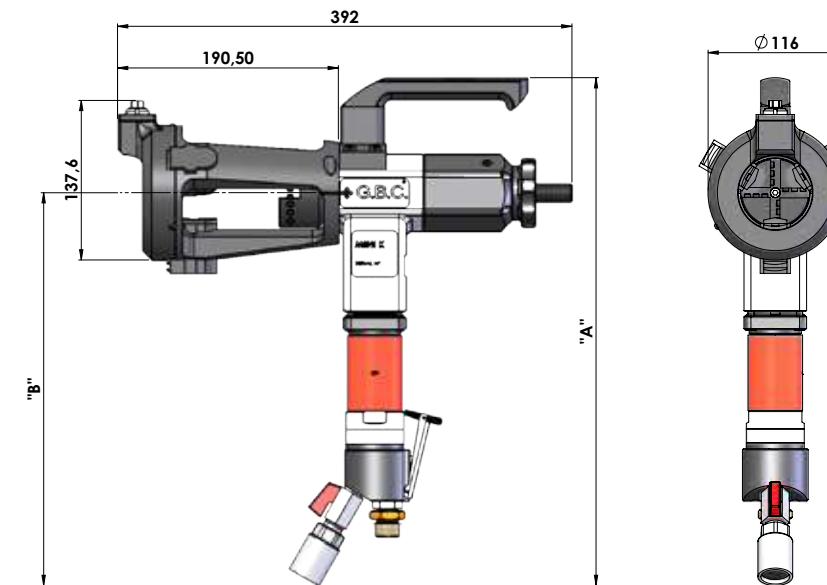

DATI TECNICI - TECHNICAL FEATURES

		PNEUMATICA PNEUMATIC	ELETTRICA ELECTRIC	BATTERIA BATTERY
Capacità di bloccaggio Ø esterno OD Locking Range	mm (inches)	10 - 60 (0.39-2.37)	10 - 60 (0.39-2.37)	10 - 60 (0.39-2.37)
Velocità a vuoto Idle Speed	gg/min (Rpm)	180	305	151
Coppia massima mandrino Chuck Max Torque	Nm (Nm)	6 (6 bar) 18 (8 bar)	17	30
Avanzamento assiale Stroke	mm (inches)	23 (0.90)	23 (0.90)	23 (0.90)
Potenza motore pneumatico Pneumatic Motor Power	Hp (W)	0.59 (435)	-	-
Consumo Aria Air Consumption	NI/min (cfm)	615 (21.7)	-	-
Pressione aria Air Pressure	Bar (psi)	6 ÷ 8 (87 ÷ 116)	-	-
Connessione attacco aria Air Hose Connection	Pollici (inches)	1/2" (1/2")	-	-
Potenza motore elettrico Electric Motor Power	W	-	720	720
Tensione Tension	Volt	-	110 / 230	18V
Frequenza Frequency	Hz	-	50 / 60	-
Emissione acustica max Max Acoustic Emission	Db	75	75	75
Peso macchina Machine Weight	Kg	8.7	9.4	9.6



- Range di lavoro: 0.39"-2.37";
- Bloccaggio tubo autocentrante;
- Versioni disponibili: pneumatica; elettrica.
- Mandrino a quattro posizioni per:
 - Smusso esterno tubo;
 - Smusso interno tubo;
 - Intestatura tubo.

- Working Range: 0.39"-2.37";
- Self-centering locking system;
- Available in: pneumatic and electric version.
- Four seats chuck for:
 - OD bevel;
 - ID bevel;
 - Pipe facing.