

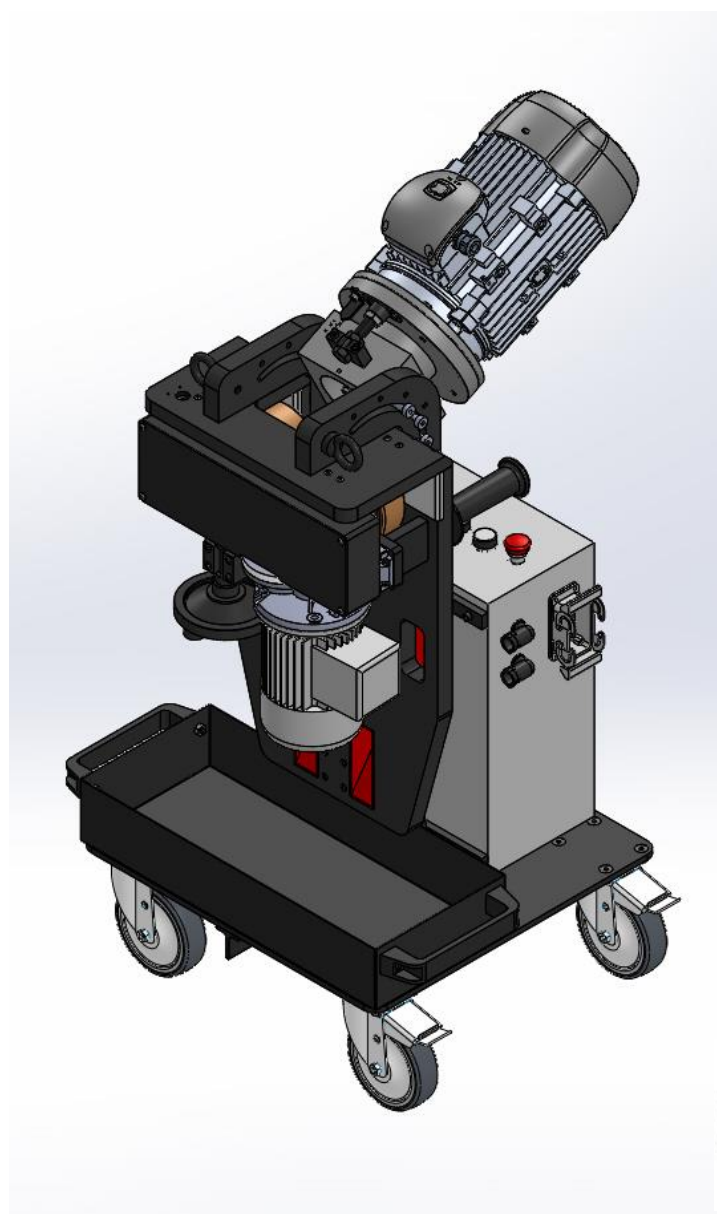

MANUALE ISTRUZIONI



BASIC EDGE 50

Range w.t. 6-60mm (5/21" - 2 3/8")

G.B.C. Industrial Tools S.p.A.

Via Sandro Pertini 41/43 - 25046 Cazzago San Martino (Bs) - Italia - Tel. + 39 030 7451154 - Fax. + 39 030 73 56 629



BASIC EDGE 50

Istruzioni originali—rev.2013—in accordo al 1.7.4 della direttiva macchine 2006/42/CE



Indice

Presentazione aziendale e illustrazione del significato del presente manuale	3
Clausole generali di garanzia	4
Uso previsto della macchina BASIC EDGE 50	5
Dati tecnici	6
Dotazione macchina	7
Prescrizioni di sicurezza	8
Stabilità macchina	10
Posto lavoro	10
Obbligo di installazione pulsante di emergenza	10
Settaggio macchina	11
Descrizione comandi	18
Sostituzione placchette	21
Avvertenze e ricerca guasti	24
Installazione e utilizzo del kit regolazione velocità fresa	25
Manutenzione ordinaria	30

G.B.C. Industrial Tools S.p.A.

Via Sandro Pertini 41/43 – 25046 Cazzago San Martino (Bs) – Italia – Tel. + 39 030 7451154 – Fax. + 39 030 73 56 629



BASIC EDGE 50

Istruzioni originali—rev.2013—in accordo al 1.7.4 della direttiva macchine 2006/42/CE

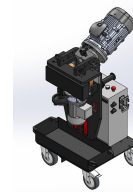

Presentazione aziendale e illustrazione del significato del presente manuale

G.B.C. Industrial Tools S.p.A. è conosciuta in tutto il mondo per la qualità delle proprie **macchine ed accessori per il taglio e smusso di tubi** di ogni tipologia e **macchine per lo smusso delle lamiere**.

La sede principale è sita a Cazzago San Martino (BS) dove operano la Direzione generale, vendite e finanziaria, nonché il magazzino principale e l'ufficio spedizioni.

STANDARD QUALITATIVO—Tutte le nostre macchine sono prodotte secondo gli standard di qualità più elevati. Dal 1996 l'organizzazione G.B.C. ha attivato e segue procedure di gestione in conformità con le norme del sistema qualità UNI EN ISO 9001 (SGS ITALIA S.R.L. N° IT 96.088 dal 1996).

Questo **Manuale d'uso e manutenzione** è stato realizzato in accordo alla direttiva macchine—vedi riferimenti contenuti nella dichiarazione CE—. Il manuale deve essere utilizzato da operatori già qualificati per l'uso di macchine in cantiere per l'installazione di tubi e o la loro fresatura. Questo manuale è fornito con la macchina la quale si riferisce. Il cliente può richiedere altre copie alla **G.B.C. Industrial Tools S.p.a.** La ns. società mantiene i diritti di proprietà intellettuale su questo documento e ne proibisce la parziale o totale distribuzione a persone giuridiche o fisiche senza il proprio preventivo consenso. **G.B.C Industrial Tools S.p.a** avverte i propri clienti che qualsiasi operazione svolta sulle macchine che non sia specificata nel presente manuale invalida i diritti di garanzia. **G.B.C. Industrial Tools S.p.a.** raccomanda di contattare il proprio Servizio Manutenzione prima di approntare modifiche alla macchina contattando la sede di (CAZZAGO SAN MARTINO - BRESCIA - ITALY).

Attenersi scrupolosamente al rispetto dei dati contenuti nella targhetta identificativa

Per ulteriori informazioni, si prega di contattare:

Tel. +39 - 030 -7451154
Fax +39 - 030 - 7356629

G.B.C. Industrial Tools S.p.A.

Via Sandro Pertini 41/43 - 25046 Cazzago San Martino (Bs) - Italia - Tel. + 39 030 7451154 - Fax. + 39 030 73 56 629



BASIC EDGE 50

Istruzioni originali—rev.2013—in accordo al 1.7.4 della direttiva macchine 2006/42/CE

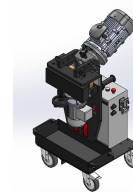

CLAUSOLE GENERALI DI GARANZIA

G.B.C. garantisce l' idoneità all'uso e la conformità alle specifiche della macchina richiamata in questo manuale. La garanzia copre la macchina nel suo complesso per un periodo di un anno dalla data di spedizione all'utente per difetti all'origine non imputabili al cliente. (cfr Documento di Trasporto). Le parti soggette ad usura sono escluse dalla garanzia a sola discrezione della **G.B.C.**.

Se si rilevassero difetti operativi durante il periodo di garanzia, **G.B.C.** o il suo Servizio Manutenzione, di seguito denominato **MSS**, dovrà porre rimedio al difetto senza imputare all'utente i costi di manodopera o pezzi di ricambio forniti se non in caso di malfunzionamento diretto o indiretto dovuto ad uso scorretto o manomissione. La macchina non deve in ogni caso essere smontata o manomessa all'atto della spedizione. La garanzia è valida solo se il documento di garanzia è stato firmato da **G.B.C.** e controfirmato da un distributore ufficiale **G.B.C.** collegato al Servizio Manutenzione **MSS**.

La spedizione di materiale difettato deve avvenire entro 8 (otto) giorni dalla data di notifica del difetto e/o reclamo e/o richiesta di assistenza tecnica. Altrimenti la garanzia viene invalidata. Gli obblighi di **G.B.C.** e del Servizio Manutenzione **MSS** coprono solo la riparazione del difetto, la manutenzione generale e la verifica del materiale in oggetto. La sostituzione dei componenti è a unica discrezione della **G.B.C.** I costi della spedizione da e per il Servizio Manutenzione **MSS** nonché i costi diretti ed indiretti dovuti alla riparazione del prodotto sono a carico dell'utente. Qualsiasi intervento in garanzia o manutenzione straordinaria deve essere eseguita dalla **G.B.C.** o dal Servizio Manutenzione autorizzato **MSS**; altrimenti la garanzia viene invalidata.

Qualsiasi manutenzione non di routine eseguita dal cliente/utente o centri di assistenza tecnica non approvati da **G.B.C.** non saranno rimborsati e invalidano immediatamente la garanzia. La garanzia non è valida nei casi non specificati dal presente certificato o per danno causato da uso scorretto dei materiali, alimentazione errata, negligenza, modifiche non autorizzate, agenti atmosferici, atti vandalici, danno dovuto ad incauto maneggiamento e/o trasporto, uso di pezzi di ricambio non originali **G.B.C.** pezzi di ricambio e danneggiamenti per cause non specificate da **G.B.C.**, per le quali **G.B.C.** non accetta alcuna responsabilità. **G.B.C.** si riserva il diritto di modificare e migliorare i propri prodotti senza alcun obbligo di modificare le attrezzature ed i componenti già forniti. Nessuno è autorizzato a modificare le condizioni contenute nel presente certificato o emettere alcunchè in nome della **G.B.C.** Il cliente ha il tempo previsto dal codice civile per presentare reclamo in merito a difetti e/o danni sul materiale o sulle quantità ordinate; all'atto di accettazione della merce, il cliente accetta automaticamente anche le condizioni di garanzia sopra citate.

G.B.C. Industrial Tools S.p.A.

Via Sandro Pertini 41/43 – 25046 Cazzago San Martino (Bs) – Italia – Tel. + 39 030 7451154 – Fax. + 39 030 73 56 629

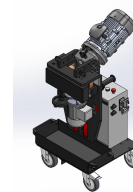

Uso previsto della macchina BASIC EDGE 50

Le smussatrici per lamiera GBC, in grado di eseguire lo smusso di preparazione alla saldatura su lembi retti, sono disponibili in diversi modelli a seconda dello spessore della lamiera, utilizzabili sia per lavorazioni on-site sia per produzione giornaliera di prefabbricazione d'officina. Tutte le macchine sono ad avanzamento automatico, una volta posizionate ed ingaggiate sul profilo della lamiera (modelli per smusso del bordo superiore ed inferiore della lamiera), le stesse eseguono la lavorazione di smussatura autonomamente, senza necessità di intervento da parte dell'operatore. Possono essere equipaggiate con comodo carrello idraulico regolabile in altezza e particolarmente indicato su fogli di lamiera di grandi dimensioni, permettendo la lavorazione senza impegnare carro ponte o altro sistema di sollevamento per la movimentazione della macchina. Le smussa lamiera GBC si dividono in due categorie di prodotto:

GBC CHALLENGE 12/15/26

capacità spessore 6-50mm Angolo di smusso variabile da 22° a 55°, completamente silenziosa, fresa con profilo dentato, elevata velocità di smussatura, lavorazione eseguita senza intervento dell'operatore

BASIC EDGE 50 range w.t. 6-60mm

Angolo di smusso variabile da 0° a 90°, fresa con inserti ad alta velocità, elevato grado di finitura superficiale dopo smussatura, aumentata capacità di asportazione e relativa profondità di passata.

SOLO OPERATORI SPECIALIZZATI CHE ABBIANO RICEVUTO ADEGUATA FORMAZIONE POSSONO UTILIZZARE LA MACCHINA — A FRONTE DI SPECIFICA FORMAZIONE, NON SI SEGNALANO USI SCORRETTI DELLA STESSA RAGIONEVOLMENTE PREVEDIBILI

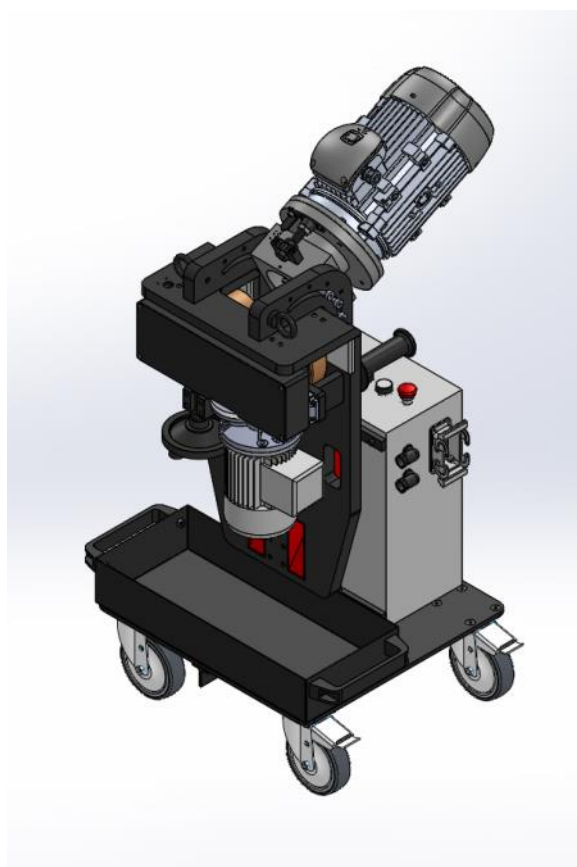

G.B.C. Industrial Tools S.p.A.

Via Sandro Pertini 41/43 – 25046 Cazzago San Martino (Bs) – Italia – Tel. + 39 030 7451154 – Fax. + 39 030 73 56 629

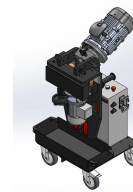

DATI TECNICI		
		ELETTRICA
Potenza motore elettrico	W	4000
Tensione	Volt	230 / 400
Frequenza	Hz	50 / 60
N° giri fresa	rpm	500 ÷ 2500
Fresa		Ø50mm - 5 inserti
Angolo di smusso		Da 10° a 70°
Sp. della lamiera	mm	Min. 6 - Max 60
Lunghezza smusso (diagonale)	mm	Min. 0 - Max 50
Velocità di avanzamento	Mt/min	0 ÷ 1.8
Peso macchina	Kg	149
Emissione acustica	dB	76

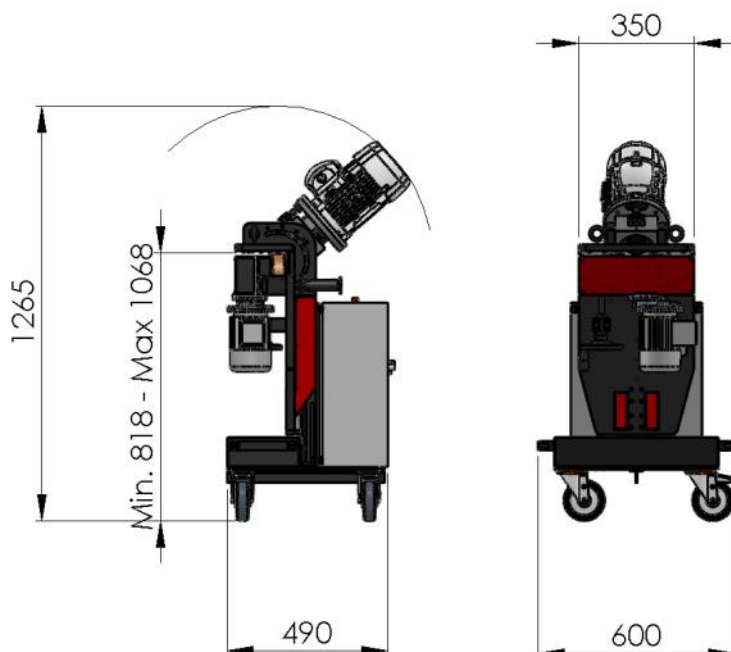

G.B.C. Industrial Tools S.p.A.

Via Sandro Pertini 41/43 - 25046 Cazzago San Martino (Bs) - Italia - Tel. + 39 030 7451154 - Fax. + 39 030 73 56 629

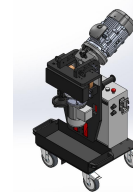

Dotazione standard della macchina

La macchina viene fornita al cliente corredata di:

- Chiavi di servizio
- Fresa a 5 inserti
- cassetta contenitore
- manuale istruzioni d' uso e manutenzione

disegni esplosi della macchina nei quali vengono evidenziati i particolari costituenti

Smussatrice

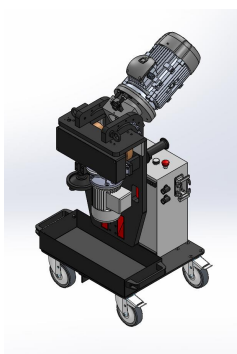

Chiavi di servizio

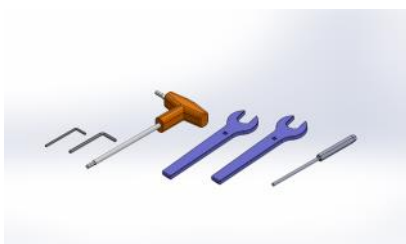

Fresa



Cassa macchina



Manuale istruzioni d' uso e manutenzione Disegni



G.B.C. Industrial Tools S.p.A.

Via Sandro Pertini 41/43 – 25046 Cazzago San Martino (Bs) – Italia – Tel. + 39 030 7451154 – Fax. + 39 030 73 56 629



BASIC EDGE 50

Istruzioni originali—rev.2013—in accordo al 1.7.4 della direttiva macchine 2006/42/CE

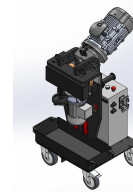

Prescrizioni di sicurezza

G.B.C. progetta e costruisce le proprie macchine seguendo le norme di sicurezza antinfortunistiche indicate dalle direttive CEE applicabili e dalle leggi italiane che le hanno recepite. Nessuna responsabilità è dovuta alla G.B.C. per uso improprio delle macchine e per l'utilizzo delle stesse non in conformità delle norme qui di seguito indicate e delle istruzioni d'uso e manutenzione allegate.

- Leggere attentamente TUTTE le norme di seguito scritte e le allegate istruzioni d'uso e manutenzione prima di iniziare qualsiasi operazione.
- Accertarsi che l'operatore ed il responsabile del reparto che utilizzano la macchina siano a completa conoscenza di tutte le norme e istruzioni e che siano qualificati per farlo.
- Attenersi scrupolosamente alle indicazioni riportate dai simboli internazionali apposti sulla macchina e/o sul contenitore della stessa .
- Non eseguire alcun intervento di manutenzione con la macchina collegata al quadro elettrico.
- Accertarsi prima di ogni uso che i collegamenti all'alimentazione elettrica siano conformi .

L'operatore autorizzato è comunque tenuto a non disattendere le regole basilari della sicurezza quali:

- Uso di guanti e occhiali (DPI dispositivi di protezione individuale forniti dall'azienda responsabile del cantiere o dello stabilimento)
illuminare sufficientemente l'area di lavoro
- Sincerarsi di operare in area che consenta manovre libere (almeno 1,5 m attorno all'operatore)
- Non sostituire il sistema di comando ed evitare di sostituire pezzi con ricambi non originali, non proiettare getti d'acqua violenti sulla macchina
- Evitare di avvicinare le mani alle parti calde e taglienti

G.B.C. Industrial Tools S.p.A precisa che per eventuali casistiche non specificate è indispensabile l'autorizzazione del costruttore.

G.B.C. Industrial Tools S.p.A.

Via Sandro Pertini 41/43 – 25046 Cazzago San Martino (Bs) – Italia – Tel. + 39 030 7451154 – Fax. + 39 030 73 56 629



BASIC EDGE 50

Istruzioni originali—rev.2013—in accordo al 1.7.4 della direttiva macchine 2006/42/CE

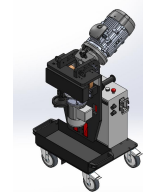

Con il corretto uso dei DPI, i rischi residui sono generati da malfunzionamento dell'impianto del cliente e non a difetti congeniti della macchina GBC

Le emissioni sonore sono all'interno dei limiti massimi previsti di cui alla direttiva macchine in vigore. L'evidenza è conservata dall'ufficio produzione che archivia tutti i collaudi acustici effettuati su ogni singola macchina.

- 1 *Lavorare sempre con guanti ed occhiali protettivi da lavoro.*
- 2 *Non settare MAI la macchina con la forza motrice collegata*
- 3 *Durante la lavorazione tenere sempre le mani rispettivamente sulla valvola di sicurezza e sul volante.*
- 4 *Il Manuale Istruzioni d'uso e i disegni macchina vi forniranno sempre adeguate e veloci spiegazioni.*



Indicazioni per il trasporto

Peso macchina	kg	149	
Dimensioni spedizione	mm	-	
Peso spedizione	kg	240	

G.B.C. Industrial Tools S.p.A.

Via Sandro Pertini 41/43 – 25046 Cazzago San Martino (Bs) – Italia – Tel. + 39 030 7451154 – Fax. + 39 030 73 56 629



BASIC EDGE 50

Istruzioni originali—rev.2013—in accordo al 1.7.4 della direttiva macchine 2006/42/CE

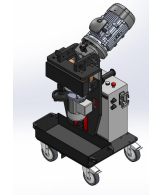

Stabilità macchina

In considerazione della sua massa non si rilevano particolari problemi di stabilità che possano incidere sulla sicurezza dell'operatore.

Posto di lavoro

Utilizzando sempre entrambe le mani, l'operatore non può avvicinarsi all'utensile in quanto la macchina si bloccherebbe — freno motore —

Obbligo di installazione di pulsanti di emergenza

La macchina è dotata del pulsante di emergenza — vedi indicazioni del quadro comandi

G.B.C. Industrial Tools S.p.A.

Via Sandro Pertini 41/43 – 25046 Cazzago San Martino (Bs) – Italia – Tel. + 39 030 7451154 – Fax. + 39 030 73 56 629

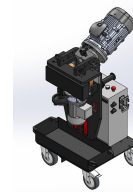

Settaggio Macchina

Prima di procedere al settaggio della macchina accertarsi che la stessa sia adeguatamente pulita e che non sia collegata alla rete elettrica, inoltre sincerarsi che la zona ove si andrà ad effettuare le regolazioni sia sgombra ed adeguatamente pulita.

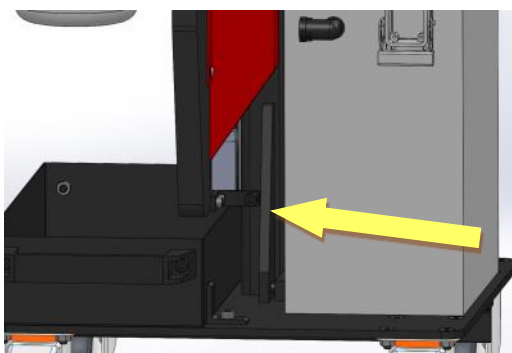

N.B.: Rimuovere la vite di bloccaggio utilizzate per effettuare il trasporto in cassa della macchina

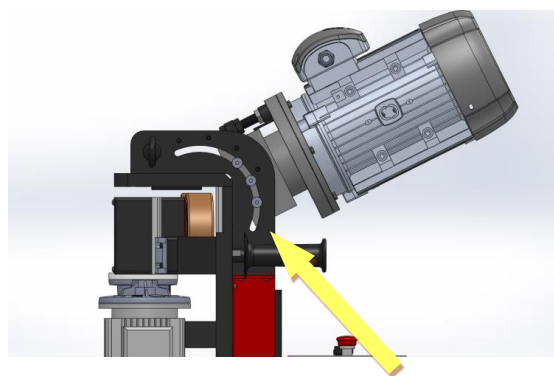

Per la regolazione dell'angolo di smusso allentare le viti di fermo presenti sul corpo centrale.

N.B. : La zona del corpo centrale deve sempre essere lubrificata e pulita adeguatamente

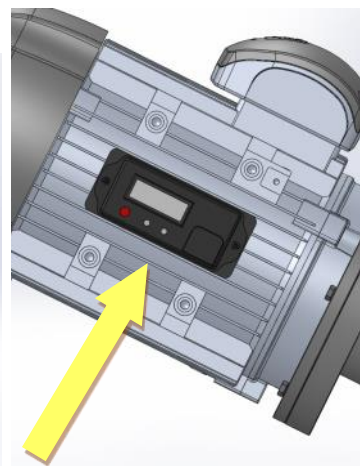

Ruotando manualmente la testa, regolare l'angolazione facendo riferimento all'inclinometro digitale.

G.B.C. Industrial Tools S.p.A.

Via Sandro Pertini 41/43 – 25046 Cazzago San Martino (Bs) – Italia – Tel. + 39 030 7451154 – Fax. + 39 030 73 56 629

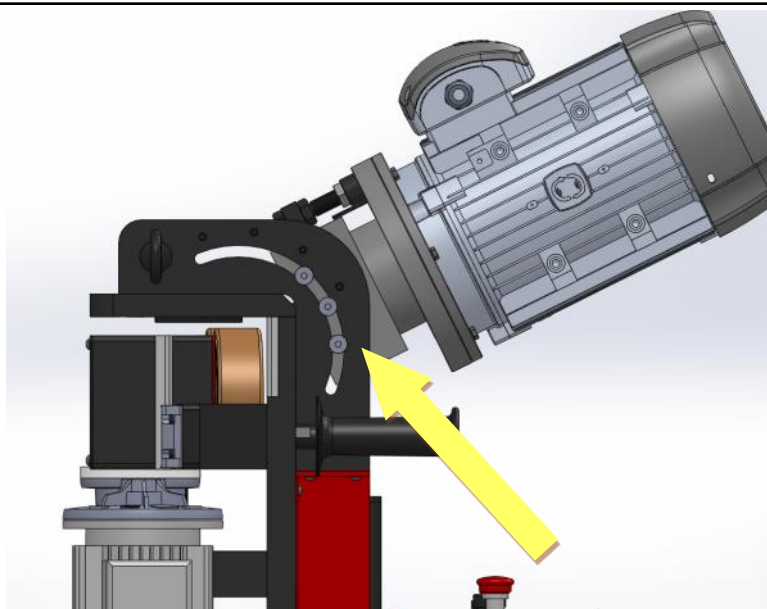
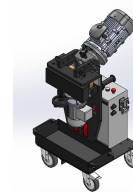

A regolazione effettuata serrare le viti sul corpo centrale per fermare il posizionamento.

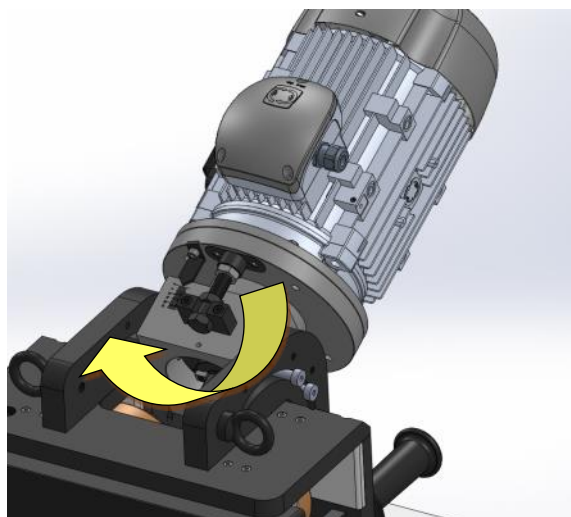

Per la regolazione della passata, e quindi della dimensione dello smusso, allentare il dado di bloccaggio vite.

G.B.C. Industrial Tools S.p.A.

Via Sandro Pertini 41/43 – 25046 Cazzago San Martino (Bs) – Italia – Tel. + 39 030 7451154 – Fax. + 39 030 73 56 629

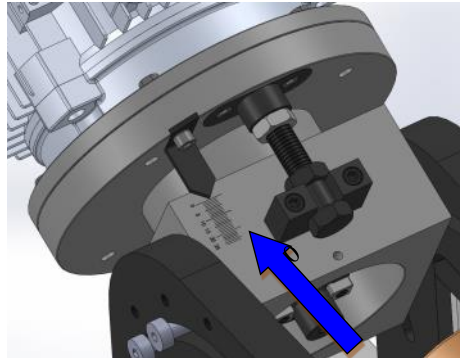
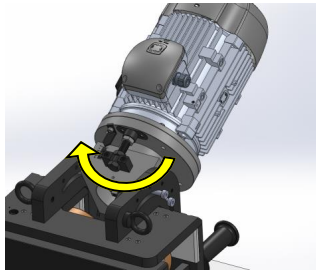
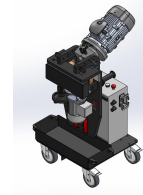

Agendo sulla vite di regolazione, regolare la profondità di passata, controllandone la quota sull'indicatore. Qui sotto vengono riportati alcuni esempi di passate di smusso.

15° Angolo				
Fasi	Profondità di taglio	A	B	L
1	6	23.18	6.21	24
2	4.19	39.37	10.55	40.76
3	1.24	44.18	11.84	45.74

45° Angolo				
Fasi	Posizione max di taglio	A	B	L
1	6	8.49	8.49	12
2	6	16.97	16.97	24
3	5.02	24.07	24.07	34.05
4	4.06	29.81	29.81	42.16
5	3.48	34.73	34.73	49.13
6	0.44	35.36	35.36	50

Per velocità di rotazione, velocità di avanzamento, tipologie di materiali e altri angoli, contattare l'ufficio commerciale G.B.C.

- Velocità immissione lamiera 0.2m/min
- Velocità uscita lamiera 0.2m/min
- Velocità lavorazione in pieno variabile in base al materiale e alla profondità di smusso

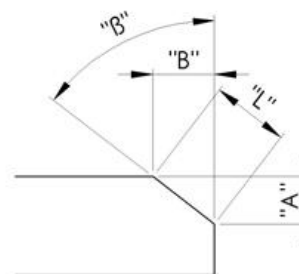

G.B.C. Industrial Tools S.p.A.

Via Sandro Pertini 41/43 – 25046 Cazzago San Martino (Bs) – Italia – Tel. + 39 030 7451154 – Fax. + 39 030 73 56 629

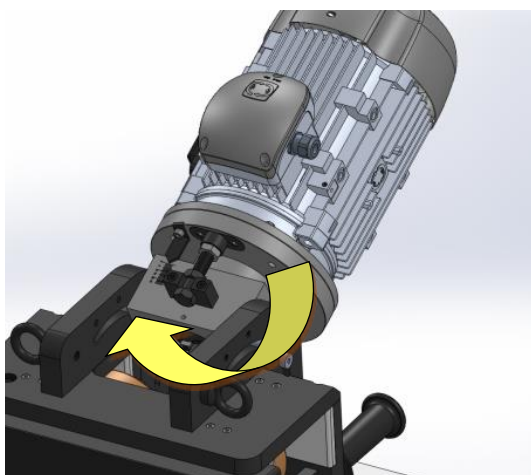
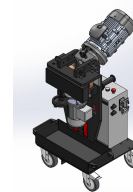

A regolazione effettuata serrare il dado di bloccaggio della vite.

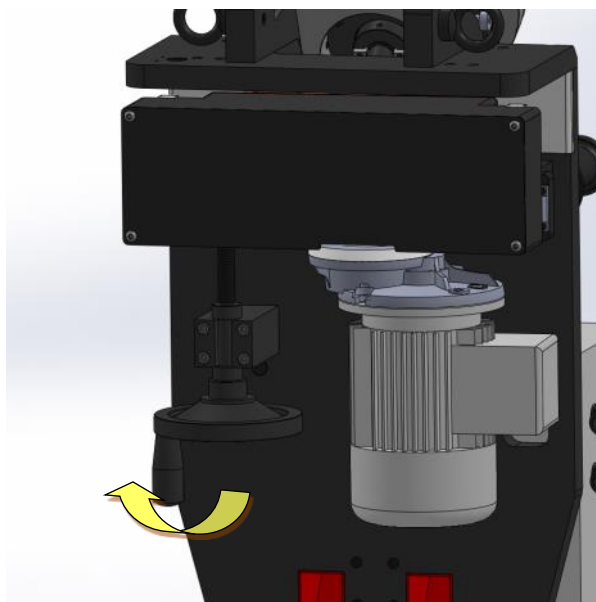

Allentare la leva del gruppo di sollevamento.

G.B.C. Industrial Tools S.p.A.

Via Sandro Pertini 41/43 – 25046 Cazzago San Martino (Bs) – Italia – Tel. + 39 030 7451154 – Fax. + 39 030 73 56 629

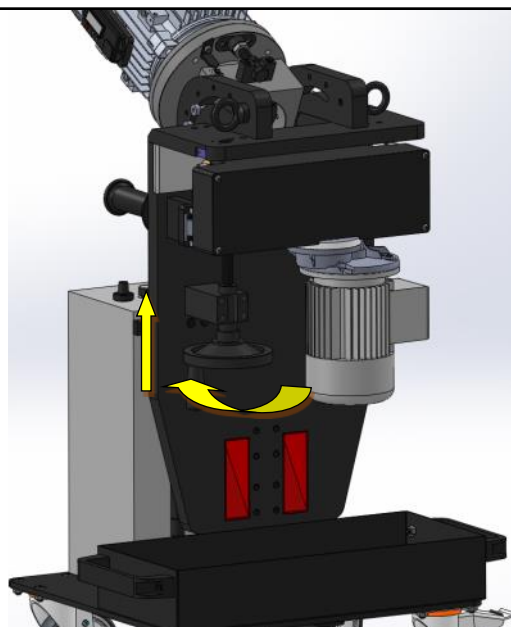
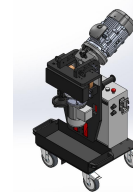

Ruotando il volantino è possibile regolare la posizione del gruppo sollevamento in funzione dello spessore della lamiera.

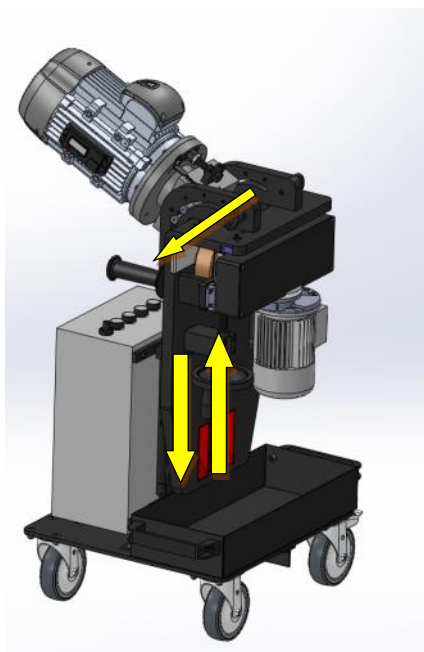

Per alzare o abbassare la macchina utilizzare le maniglie apposite.

G.B.C. Industrial Tools S.p.A.

Via Sandro Pertini 41/43 – 25046 Cazzago San Martino (Bs) – Italia – Tel. + 39 030 7451154 – Fax. + 39 030 73 56 629

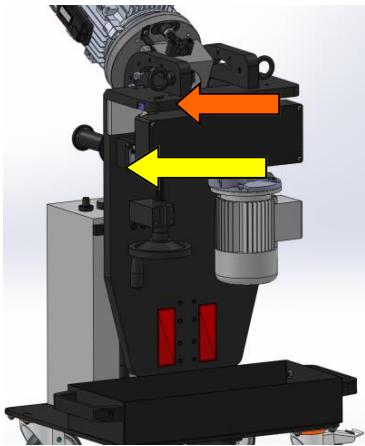
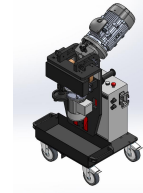

Spostare e posizionare la macchina sulla piastra utilizzando le maniglie assicurandosi che la lamiera venga inserita con il lato in cui si trova il sensore di rilevamento

Posizionare la macchina in modo che la lamiera risulti tra il rullo gommato (freccia blu) e il rullino d'ingresso (freccia gialla).

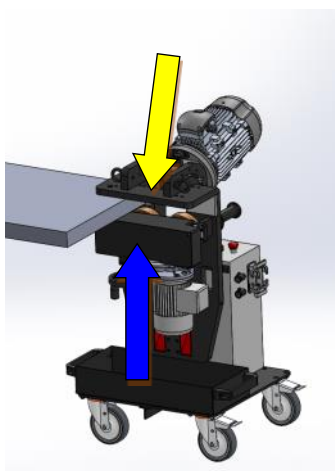

S
I



Mentre ci si avvicina alla piastra assicurarsi che le ruote del carrello siano tutte rivolte nella direzione del movimento in modo tale che non interferiscano con l'avanzamento della macchina.

N
O



Alzare il gruppo di sollevamento tramite il volantino fino a che il carrello rulli avanzamento non si serra sulla lamiera. Una volta bloccata la lamiera tra i due rulli serrare la leva (di colore arancio) del gruppo rulli avanzamento.

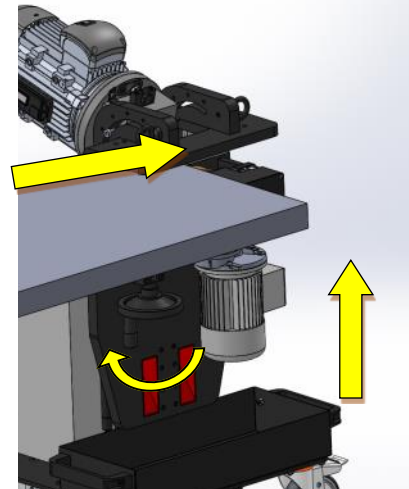

Prima di posizionare la lamiera curare la pulizia della stessa da grassi, oli e in caso di presenza di residui di saldatura o di imperfezioni dovute all'ossitaglio, eseguire una lieve molatura per permettere un serraggio ottimale.

G.B.C. Industrial Tools S.p.A.

Via Sandro Pertini 41/43 – 25046 Cazzago San Martino (Bs) – Italia – Tel. + 39 030 7451154 – Fax. + 39 030 73 56 629



BASIC EDGE 50

Istruzioni originali—rev.2013—in accordo al 1.7.4 della direttiva macchine 2006/42/CE



**Fare attenzione che la lamiera
una volta serrata risulti parallela
al terreno**

N.B.

Fare attenzione che una volta posizionata la macchina sulla lamiera la stessa vada ad intercettare il sensore di posizione.

Inserire la lamiera sempre dalla parte del sensore, in modo che la macchina in funzione avanzi verso destra, vista dall'operatore che rimane dietro la macchina.

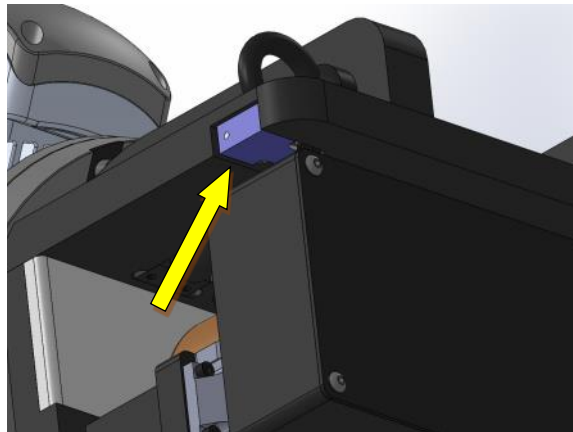

G.B.C. Industrial Tools S.p.A.

Via Sandro Pertini 41/43 – 25046 Cazzago San Martino (Bs) – Italia – Tel. + 39 030 7451154 – Fax. + 39 030 73 56 629

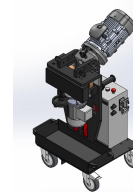

DESCRIZIONE COMANDI

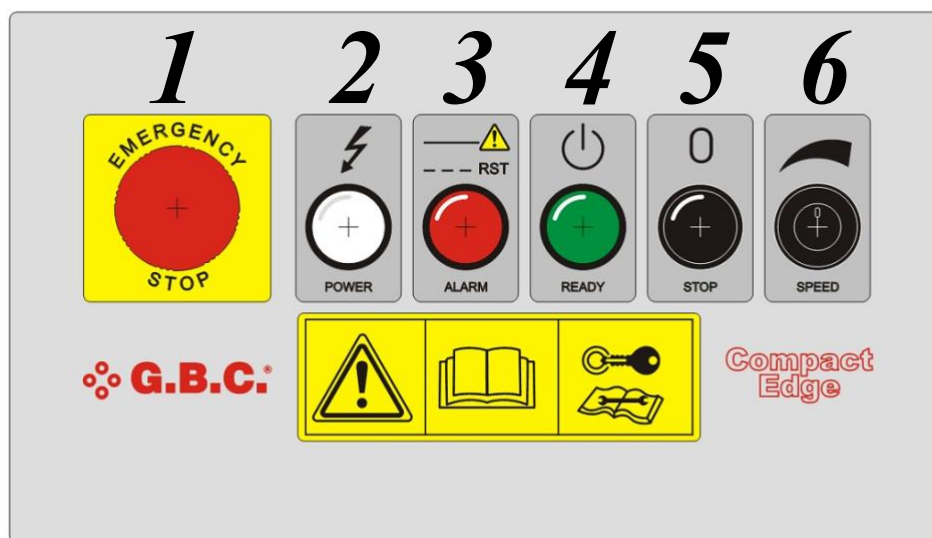

- 1 - Pulsante a fungo per arresto d' emergenza*
- 2 - Spia presenza linea*
- 3 - Spia FASE / allarme Inverter*
- 4 - Spia presenza pezzo / Pulsante START e STOP macchina*
- 5 - Pulsante arresto fresa e avanzamento*
- 6 - Regolatore della velocità avanzamento*

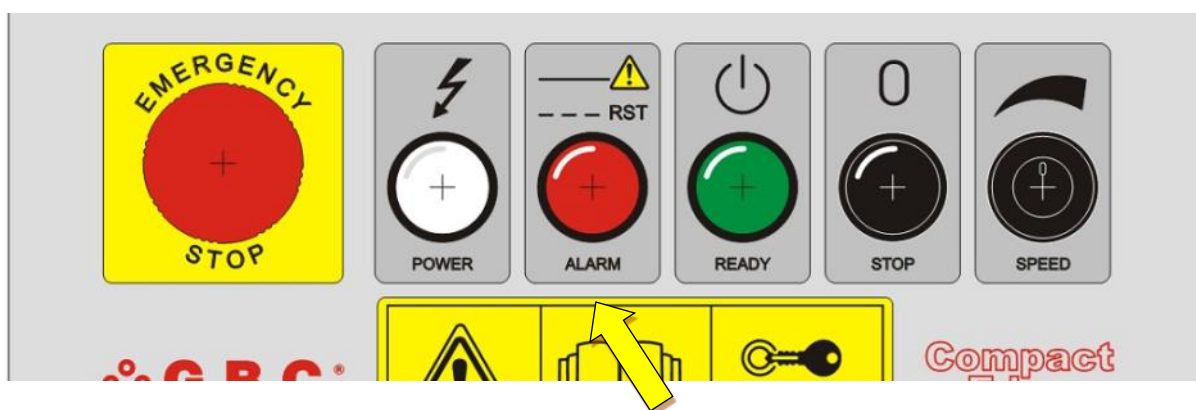

Spia lampeggiante la macchina non parte. Invertire la fase.

Spia accesa la macchina è bloccata. Eseguire reset.

G.B.C. Industrial Tools S.p.A.

Via Sandro Pertini 41/43 – 25046 Cazzago San Martino (Bs) – Italia – Tel. + 39 030 7451154 – Fax. + 39 030 73 56 629

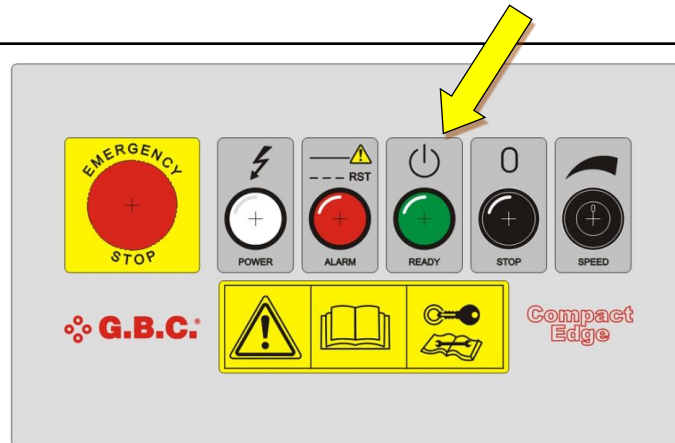
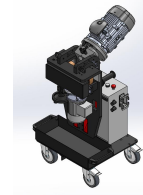

Una volta collegata la macchina alla rete elettrica e posizionata la lamiera come descritto in precedenza, si illuminerà la spia verde indicata in figura.

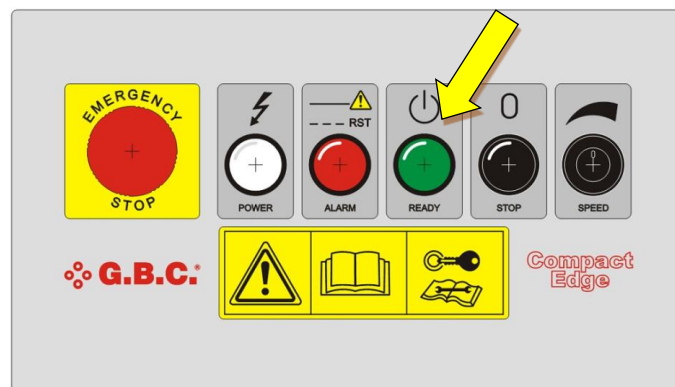

Azionare la macchina premendo il pulsante illuminato indicato in figura.
La macchina inizierà la lavorazione.

G.B.C. Industrial Tools S.p.A.

Via Sandro Pertini 41/43 – 25046 Cazzago San Martino (Bs) – Italia – Tel. + 39 030 7451154 – Fax. + 39 030 73 56 629

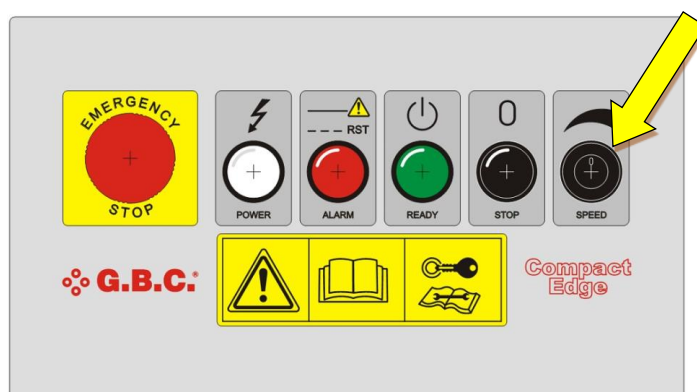
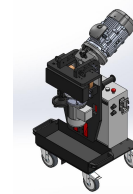

Durante la lavorazione è possibile regolare la velocità di avanzamento della macchina ruotando la manopola indicata in figura.



Per qualsiasi emergenza è presente sul quadro un pulsante a fungo di arresto immediato.

G.B.C. Industrial Tools S.p.A.

Via Sandro Pertini 41/43 – 25046 Cazzago San Martino (Bs) – Italia – Tel. + 39 030 7451154 – Fax. + 39 030 73 56 629

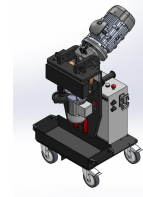

Sostituzione fresa e inserti

Prima di procedere alla sostituzione delle placchette accertarsi che la stessa non sia collegata alla rete elettrica e che la zona ove si andrà ad effettuare l'operazione sia sgombra ed adeguatamente pulita.

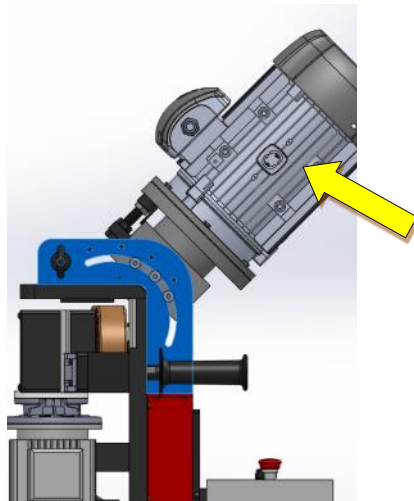

Portare la macchina ad un'inclinazione di 45°

G.B.C. Industrial Tools S.p.A.

Via Sandro Pertini 41/43 – 25046 Cazzago San Martino (Bs) – Italia – Tel. + 39 030 7451154 – Fax. + 39 030 73 56 629

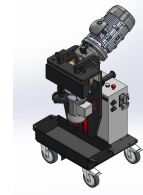
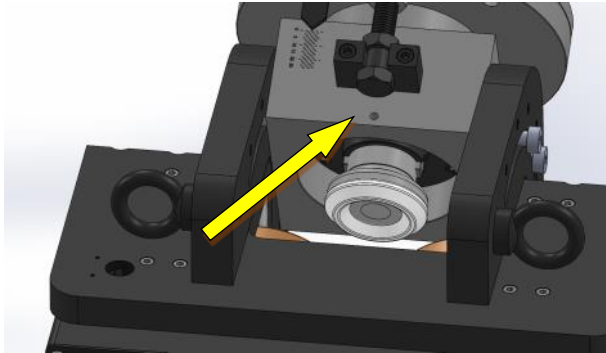
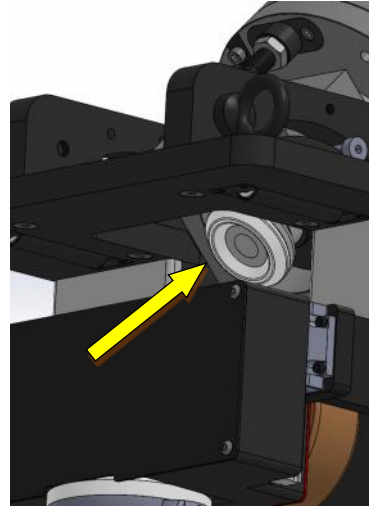
**Fig.1****Fig.2**

Con le chiavi in dotazione smontare la fresa, inserendola nella vite del mozzo fresa (Fig.2) e il cacciaspine nell'apposita sede ricavata nella parte superiore della macchina (Fig.1).

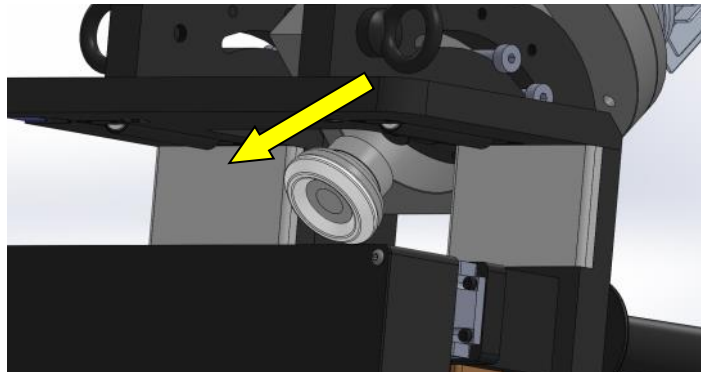

Sfilare la fresa

G.B.C. Industrial Tools S.p.A.

Via Sandro Pertini 41/43 – 25046 Cazzago San Martino (Bs) – Italia – Tel. + 39 030 7451154 – Fax. + 39 030 73 56 629



BASIC EDGE 50

Istruzioni originali—rev.2013—in accordo al 1.7.4 della direttiva macchine 2006/42/CE



Sostituire le placchette usurate utilizzando la chiave in dotazione con la fresa.

Rimontare la fresa, eseguendo le operazioni presentate nelle fasi precedenti, serrandola in modo opportuno, rimontando infine il carter di protezione.

G.B.C. Industrial Tools S.p.A.

Via Sandro Pertini 41/43 – 25046 Cazzago San Martino (Bs) – Italia – Tel. + 39 030 7451154 – Fax. + 39 030 73 56 629

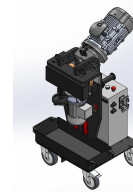

Avvertenze e ricerca guasti

Pulire sempre la macchina ad ogni lavorazione facendo attenzione in maniera particolare alla zona della fresa aiutandosi con l'aria compressa per evacuare i trucioli delle precedenti lavorazioni.

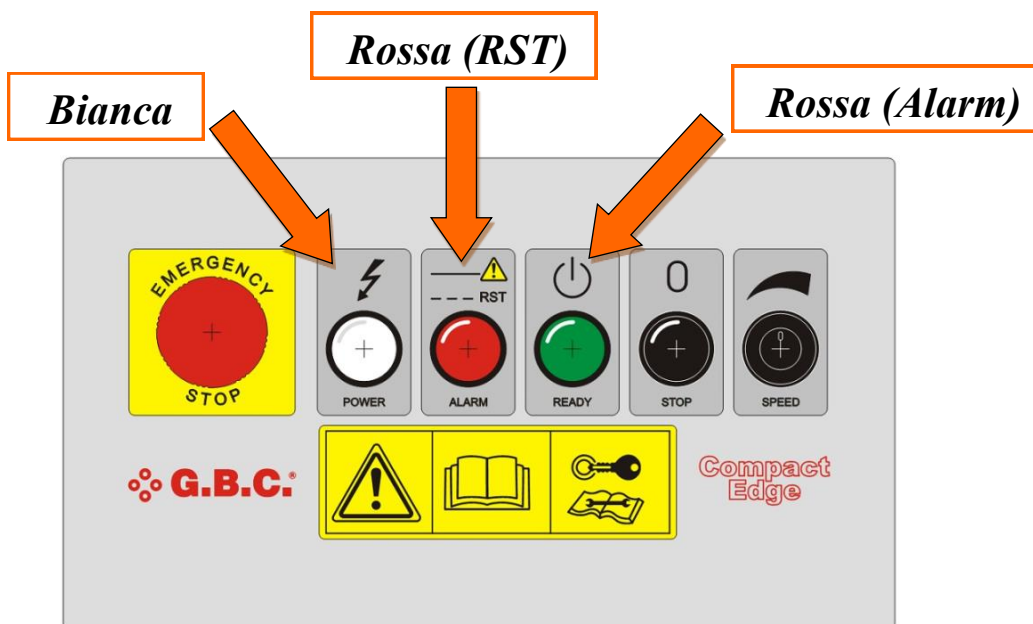

LA MACCHINA NON FUNZIONA:

- Verificare che la spia **bianca** di presenza tensione sia accesa.
- Qualora lampeggiasse la spia **rossa (RST)** verificare la fase delle connessioni elettriche ed invertirle.
- Se si dovesse accendere la spia **rossa (Alarm)** controllare le termiche dei motori e/o verificare inverter.
- Se la macchina dovesse avere un'arresto meccanico dell'avanzamento la stessa si ferma e si accende la spia **rossa (Alarm)** sul quadro comandi. Tramite l'interruttore generale spegnere la macchina. Verificare le motivazioni dell'arresto e controllare le velocità di avanzamento e la profondità di passata. Riaccendere la macchina con l'ausilio dell'**interruttore generale** e ripetere la sequenza di avviamento.

G.B.C. Industrial Tools S.p.A.

Via Sandro Pertini 41/43 – 25046 Cazzago San Martino (Bs) – Italia – Tel. + 39 030 7451154 – Fax. + 39 030 73 56 629

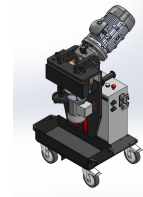

Installazione e utilizzo kit regolazione velocità fresa

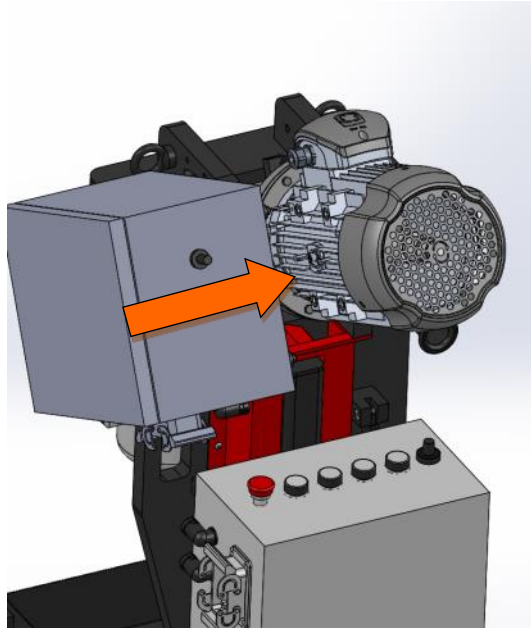

Assemblare il Kit regolazione velocità fresa nella parte superiore del motore, come si vede in figura.

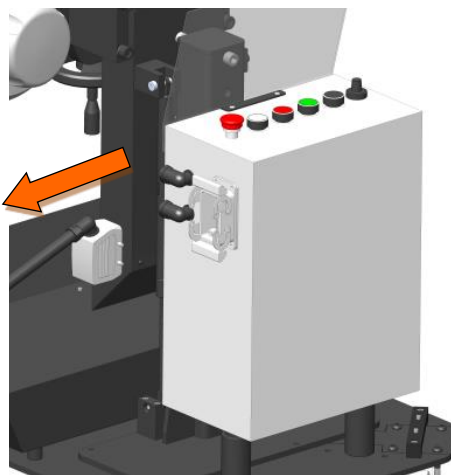

Sfilare la spina dal quadro elettrico generale, vedi figura.

G.B.C. Industrial Tools S.p.A.

Via Sandro Pertini 41/43 – 25046 Cazzago San Martino (Bs) – Italia – Tel. + 39 030 7451154 – Fax. + 39 030 73 56 629

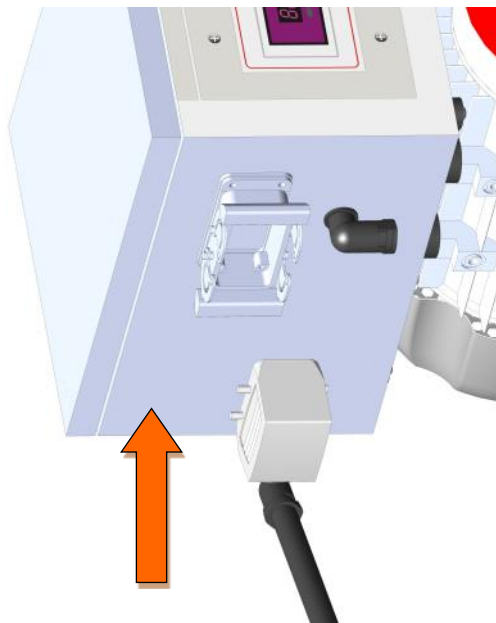
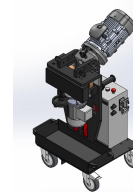

Inserire la spina precedentemente sfilata nel kit regolazione velocità

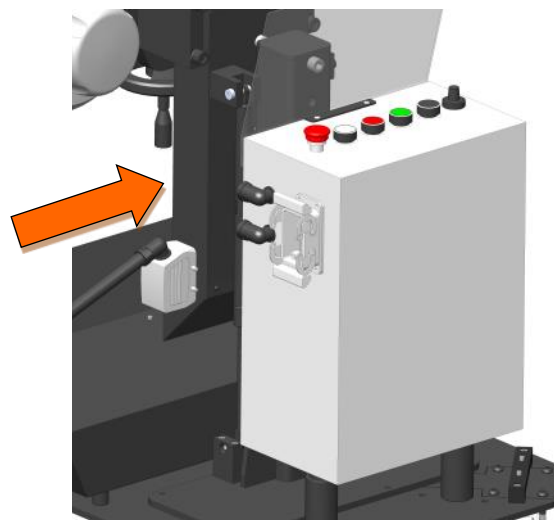

Inserire la spina del kit regolazione velocità nel quadro generale come si vede in figura.

G.B.C. Industrial Tools S.p.A.

Via Sandro Pertini 41/43 – 25046 Cazzago San Martino (Bs) – Italia – Tel. + 39 030 7451154 – Fax. + 39 030 73 56 629



Utilizzando il potenziometro indicato in figura, regolare la velocità di rotazione della fresa in funzione del materiale da lavorare.



Fate riferimento ai paragrafi precedenti per utilizzo della macchina.

G.B.C. Industrial Tools S.p.A.

Via Sandro Pertini 41/43 – 25046 Cazzago San Martino (Bs) – Italia – Tel. + 39 030 7451154 – Fax. + 39 030 73 56 629

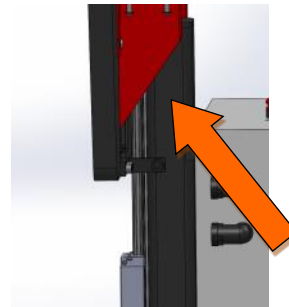
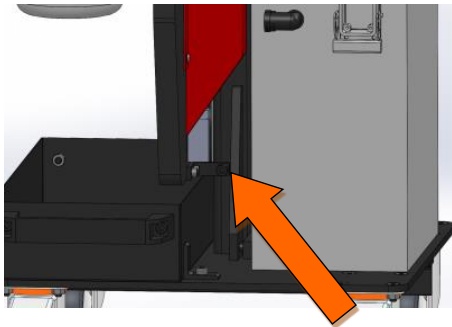
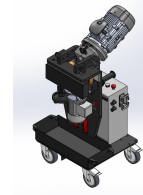

Le ruote sono dotate di freni per evitare che, nel caso la lavorazione avvenga su spezzoni di lamiera, la macchina possa muoversi.

Il carrello prevede due posizioni tramite le viti di bloccaggio:

posizionata in basso per effettuare il trasporto in cassa (fig.1).

posizionata in alto per effettuare la lavorazione di spezzoni di lamiera mantenendo la macchina stabile (fig.2).

In caso di trasporto o di sollevamento della macchina tramite gru o qualsiasi altro dispositivo assicurarsi di avere bloccato la macchina in posizione più bassa utilizzando le due viti in dotazione. Sollevare la macchina senza questa soluzione può provocare un danno per i pistoni e la guida lineare del carrello ed in questo caso se dovesse danneggiarsi qualche cosa la garanzia non risponde.

G.B.C. Industrial Tools S.p.A.

Via Sandro Pertini 41/43 – 25046 Cazzago San Martino (Bs) – Italia – Tel. + 39 030 7451154 – Fax. + 39 030 73 56 629



BASIC EDGE 50

Istruzioni originali—rev.2013—in accordo al 1.7.4 della direttiva macchine 2006/42/CE



Assicurarsi che il suolo, sul quale si andrà ad effettuare la lavorazione, non sia in pendenza e non presenti buche od ostacoli che potrebbero intralciare la corsa corretta della macchina sulla lamiera.



La macchina è dotata di carrello flottuante, il quale permette alla macchina di seguire in maniera ottimale lamiera e pavimenti che presentano irregolarità.

G.B.C. Industrial Tools S.p.A.

Via Sandro Pertini 41/43 – 25046 Cazzago San Martino (Bs) – Italia – Tel. + 39 030 7451154 – Fax. + 39 030 73 56 629



BASIC EDGE 50

Istruzioni originali—rev.2013—in accordo al 1.7.4 della direttiva macchine 2006/42/CE



Manutenzione ordinaria

OGNI 400h DI LAVORO DELLA MACCHINA SI CONSIGLIA

LA REVISIONE DELLA STESSA C/O G.B.C.

Controlli periodici

- VERIFICARE LE CONDIZIONI GENERALI DELLA MACCHINA

**- PER IL BUON FUNZIONAMENTO DELLA MACCHINA USARE
SEMPRE INSERTI NON SCHEGGIATI O ROVINATI.**

L'AZIENDA G.B.C. E' A DISPOSIZIONE DELLA CLIENTELA PER TUTTI I CHIARIMENTI NECESSARI.

G.B.C. Industrial Tools S.p.A.

Via Sandro Pertini 41/43 – 25046 Cazzago San Martino (Bs) – Italia – Tel. + 39 030 7451154 – Fax. + 39 030 73 56 629